

GEEO MEE RIOA

КОЛЛЕКЦИЯ 2020 ДЛЯ ВАННОЙ КОМНАТЫ

KERAMA MARAZZI

GEO
MET
RICA

KERAMA MARAZZI

**Завершенная форма
начинается с линии**
The finished shape
begins with a line

**В январе 2020 года в Орле начала
свою работу линия сантехнических
изделий KERAMA MARAZZI.**

**In January, 2020 a new sanitaryware
production line began operating
in Orel.**



Новое производство площадью 12 000 м² — итальянское и по духу, и по техническому оснащению. Все оборудование, от печей для обжига до промышленных роботов, сделано в Италии и соответствует самым современным европейским стандартам. На фабрике работает интернациональная команда, в которой, помимо российских специалистов, важную роль играют итальянские эксперты по организации технологического процесса.

New line that occupies floor area of 12,000 m² is Italian in spirit as well as in technical equipment. Although the new manufacturing facility is located in Oryol, it is Italian both ideologically and technically. All the equipment, from kilns to industrial robots, is Italian-made and meets the latest European standards. The factory employs an international team: along with Russian experts, their Italian colleagues are actively involved to facilitate and streamline the technological process.



Тонино Киллоччи,
Директор производства сан-
технической керамики (Орел):

«Наш завод — это настоящая итальянская фабрика, построенная в России. Важно, что здесь мы внедрили не только последние европейские технологии, но и итальянскую культуру производства. Это подразумевает бескомпромиссно высокое качество готовой продукции, гибкость в планировании выпуска, а также бережную ручную обработку изделий после того, как они сходят с конвейера».

Tonino Chillocci,
Production Director,
Sanitaryware Division (Oryol):

"Our factory is actually an Italian manufacturing facility built in Russia. It is important that we have introduced here not only the most innovative European technologies, but also the Italian corporate culture and business working practices. This implies uncompromisingly high quality of finished products, flexible production scheduling, as well as delicate manual treatment of the items at the very end of the production cycle".

**MADE
WITH
ITALY**



«Коллекция для тех,
кто любит творить
и экспериментировать»

Массимо Санти
Директор по развитию
проекта «Ванная комната»

“A collection for those
who enjoy creativity
and experiments”

Massimo Santi
Development Director,
Sanitaryware Project

Q: Как бы вы определили идею новой коллекции?

A: Эта коллекция предлагает новый взгляд, благодаря которому обстановка ванной комнаты выходит за границы привычных представлений о комфорте и «просто хорошем дизайне». По своей сути Geometrica является источником настраиваемых решений, которые смогут свободно использовать те, кто любит творчество и стильные эксперименты.

Q: Почему конус?

A: Конус — это уникальный символ, который дает начало производственной программе KERAMA MARAZZI в сантехнической керамике для ванных комнат. Конус — воплощённая энергия, а его кончик — элемент, создающий законченное впечатление, фокусирующий на себе внимание.

Q: Геометрия, воплощенная в керамике, — своего рода технологический вызов?

A: Тонкий край чаши, невидимый слив, чёткость формы: в этом проекте есть целый ряд особенностей, которые технологически и эстетически поднимают предложение KERAMA MARAZZI на новый уровень. Геометрия, лежащая в основе дизайна, стала вызовом для создания безупречных форм, совершенных в каждой детали и гарантирующих удовольствие от использования.

Q: How would you define the idea beyond the new collection?

A: This collection offers a new way of expression, which allows the bathroom interior to exceed the usual standards of convenience and “just a good design”. At its core, Geometrica is a source of customizable solutions to be freely used by those who enjoy creativity and stylish experiments.

Q: Why cone?

A: The cone is a unique symbol that marks a starting point in the KERAMA MARAZZI's production plan in ceramic sanitaryware for bathrooms. The cone itself denotes embodied energy, while its eye-catching apex produces the impression of completeness.

Q: Geometry expressed in ceramics — is it a kind of technological challenge?

A: Slim edge of the bowl, invisible drain, clear-cut shape — this project has a number of features that take the KERAMA MARAZZI's offer to the next level, technologically and artistically. The geometry underlying the design has become a benchmark for creating flawless shapes that are perfect in every detail and definitely pleasant to use.

Коллекция Geometrica: стильный лаконизм совершенных форм

Geometrica Collection:
stylish simplicity of perfect shapes

Сочетание геометрии и гармонии, баланс строгих пропорций и естественной красоты — вопросы, вдохновлявшие творцов во все времена.

How to match geometry and harmony, how to balance strict proportions and natural beauty — these challenging questions have captured the imagination of great creators for centuries.

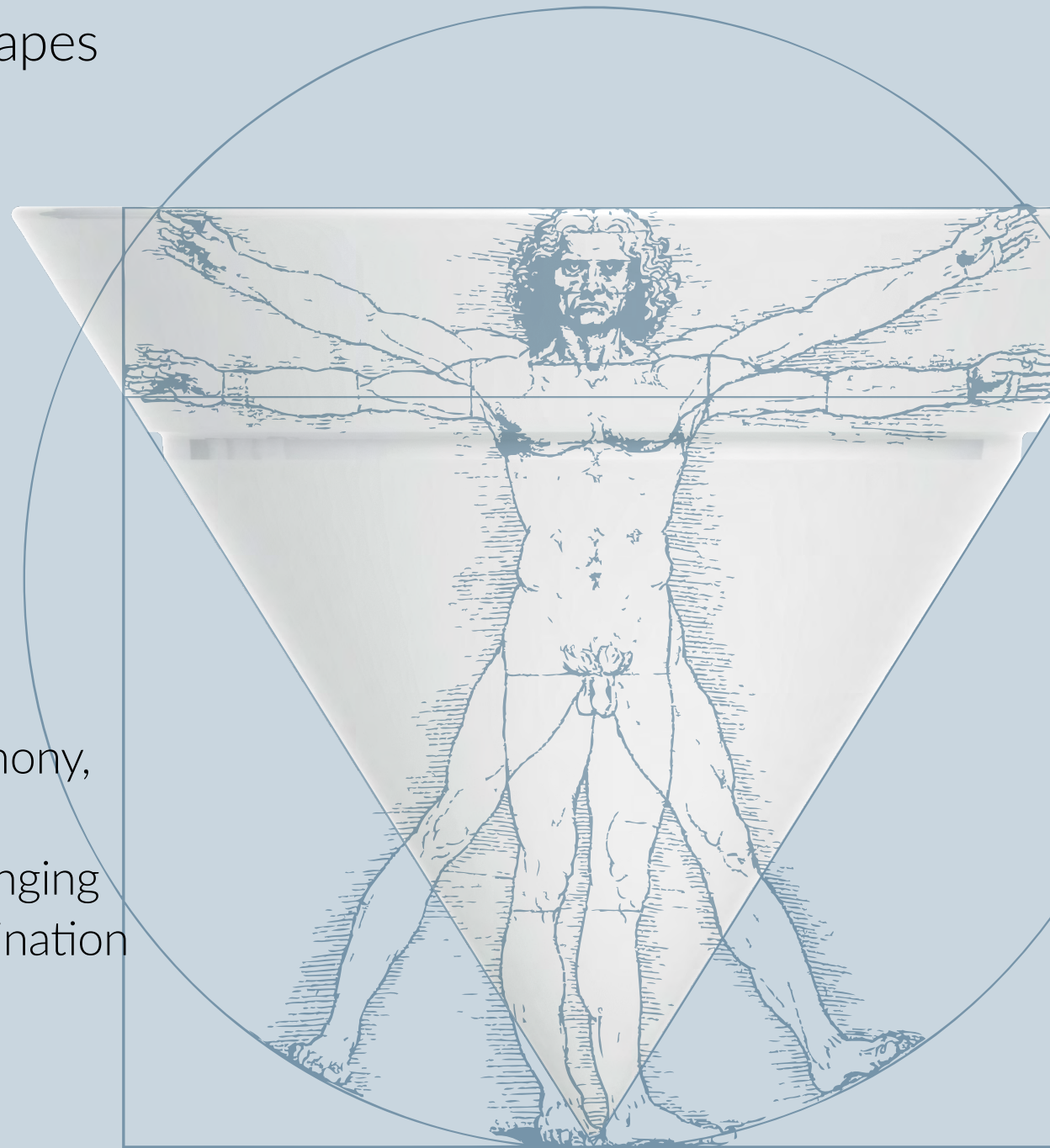

«Витрувианский человек» Леонардо да Винчи, картины Эшера и Мондриана, супрематизм Малевича: вот лишь несколько примеров подобных творческих поисков. В середине XX века они продолжились в дизайне, для которого геометрия стала одним из главных выразительных средств.

Более других в переложении дизайна на язык простых форм в начале-середине XX века преуспели итальянцы, в том числе Джо Понти и Акилле Кастильони. Многие из интерьерных объектов и предметов мебели, созданных этими знаменитыми миланцами, сегодня можно встретить в коллекциях крупнейших художественных музеев.

Кроме того, не стоит забывать и об итальянских модельерах, многие из которых также сделали геометрический лаконизм предметом культа. Среди имен первого эшелона — Армани, авторский почерк которого помог возвести дизайн одежды в ранг искусства. А искусство, сочетающее геометрию и гармонию, вошло в повседневную жизнь в самых разных форматах: от узоров на керамике до сантехнических изделий.

The Vitruvian Man by Leonardo da Vinci, paintings by Escher and Mondrian, suprematist works by Malevich are merely a few examples of such creative pursuit. Since the mid-20th century, the ideas of the classical art have been favored by industrial designers who have revived and reinvented them through the prism of geometry.

The Italians by far outpaced others in shifting design trends towards simple shapes in the early to mid-20th century, with Gio Ponti and Achille Castiglioni being the most prominent figures. Many of the interior objects and furniture pieces created by these famous Milanese designers have now become exhibits in the collections of major art museums.

Italian fashion designers are not to be forgotten either, as many of them also made a cult of geometric laconicism. High-profile couturiers like Armani with his distinctive signature style also contributed a lot to raising fashion design to the rank of art. In its turn, the art combining geometry and harmony entered the everyday life in a variety of manifestations: from shapes of sanitaryware items to ornaments on ceramics.



Каждая из линеек сантехники, представленных в Geometrica, вдохновлена одной из канонических объёмных форм. Наравне с их подчеркнутой эстетикой, в основе этих изделий лежат удобство и универсальность использования. Гибкие решения для ванн из коллекции 2020 года найдут применение в самых разных стилях, в точном соответствии с эстетическими и функциональными запросами клиентов.

Each of the sanitaryware ranges within the Geometrica collection was inspired by one of the traditional spatial shapes. Along with their emphasized visual aesthetics, these products are based on convenience and versatility of use. The 2020 collection offers variable solutions for bathrooms that may be implemented in the most diverse styles, perfectly satisfying the tastes and needs of customers.

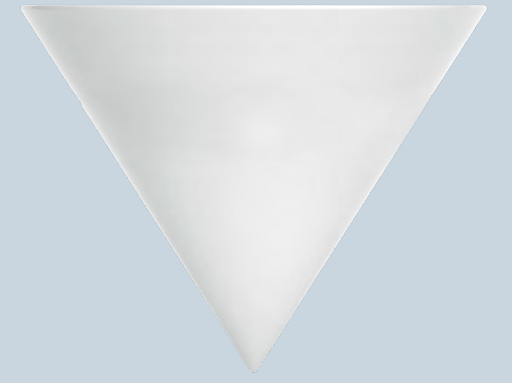

«Удалите все лишнее — и в итоге придёте к ключевой идее дизайна: функции в простой и совершенной форме».

**Акилле Кастильони,
дизайнер**

“Remove everything redundant, and eventually you will come to the key idea of design: functions in a simple and perfect form”.

Achille Castiglioni,
industrial designer





Новый герой в интерьере ванной комнаты — раковина совершенной конусовидной формы с элегантной полусферической чашей. Такой дизайн — гармоничный союз фантазии и техники: скрытый сифон создает иллюзию «невидимого» слива воды.

C V NO

Cone-shaped basin with an elegant hemispheric bowl is a new character in the bathroom interior. The design is a harmonic combination of the fantasy and engineering: a hidden siphon creates an illusion of “invisible” water drain.

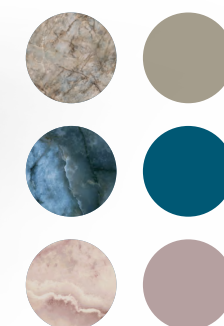

**РАКОВИНА CONO
ДОСТУПНА В ЕДИНОМ РАЗМЕРЕ
С ДИАМЕТРОМ 44 СМ**

Раковина CONO может быть встроена в тумбу, специально разработанную для этой модели. Открытая декоративная ниша оборудована сенсорной подсветкой, подчеркивающей текстуру внутреннего материала: такая «камерная» композиция представляет дизайн раковины в модном и неожиданном свете. В линейке доступны три варианта цветовой отделки тумбы.

**CONO BASIN IS AVAILABLE IN A
SINGLE SIZE WITH THE DIAMETER
OF 44 CM**

CONO basin can be built into a cabinet specially designed for this model. An open decorative niche is equipped with a touch sensitive lighting emphasizing the texture of the internal material: such "chamber" composition presents the basin design in a fashionable and unexpected view. The cabinet is available in three colors.





Раковина может использоваться как подвесная или встроенная. При креплении на стену используется специальный кронштейн, который скрывает технические отверстия и сифон: такое решение наилучшим образом демонстрирует совершенную форму раковины.

The basin can be suspended or built-in. When fixed to the wall, a special bracket is used hiding the mounting openings and siphon. This solution demonstrates best the perfect basin shape.

Еще одна новинка — отдельно стоящая конструкция из окрашенного белого или черного металла со встроенной раковиной. По периметру расположен большой держатель для полотенца, а ниже предусмотрена круглая полка из керамического гранита «Ониче» в одном из трех цветов: розовом, синем или бежевом.

One more innovation is a freestanding structure of white or black painted metal with a built-in basin. A large towel holder is located around the perimeter of the construction, and below it there is a round shelf made of Onice porcelain gres in one of three colors: pink, blue or beige.

Пять видов раковин линейки CUBO — идеальный синтез архитектуры и дизайна в ванной комнате. Лаконичность и итальянский стиль соединились в линейке CUBO, которую отличают оригинальное расположение чаши, тонкий край в передней части раковины и широкая «рама» по периметру.

CUBO

Five types of CUBO basins are an ideal synthesis of the architecture and design in the bathroom. Laconicism and Italian style are combined in the CUBO line, which is distinguished by the original arrangement of the bowl, a slim rim in front of the basin and a wide “frame” around the perimeter.





РАКОВИНА 100 CM

Оптимальное решение для тех, кто любит в полной мере использовать пространство: эта модель сочетает большую чашу раковины и удобную площадку для предметов.

Тумба CUBO продолжает стиль раковины в геометричных деталях корпуса: два больших ящика удобно открывать благодаря торцу, скошенному под 45°.

BASIN 100 CM

An optimal solution for those who like to use the space in full: this model combines a large basin bowl and a convenient platform for the items.

CUBO cabinet continues the basin style in the geometrical details of the body: two large drawers are comfortably opened due to the end with a slope of 45°.

РАКОВИНА 90 CM

Асимметричная версия раковины CUBO с широкой площадкой доступна в двух версиях: с правым и левым расположением чаши. Тумба продолжает идею асимметрии в большой открытой нише, делая конструкцию еще более функциональной.

BASIN 90 CM

An asymmetric variant of CUBO basin with a wide platform is available in two versions: with right and left arrangement of the bowl. The cabinet continues the asymmetry idea in a large open niche making the structure even more functional.





РАКОВИНА 80 CM

Уменьшенная версия 100-сантиметровой раковины с удобной площадкой по краям. Тумба 80 см оснащена двумя большими ящиками.

BASIN 80 CM

A reduced variant of the 100 cm basin with a convenient platform around the edges. The 80 cm cabinet is equipped with two large drawers.



ОТДЕЛКА МЕБЕЛИ

- МДФ окрашенный «белый глянец»
- МДФ окрашенный «мальва матовый»
- МДФ окрашенный «лимо матовый»
- Отделка открытой ниши / полки — ЛДСП «метц»

FURNITURE FINISH

- "White gloss" painted medium density fiberboard
- "Matt mallow" painted medium density fiberboard
- "Matt limo" painted medium density fiberboard
- Finishing of the open niche\shelf – laminated "metz" chipboard



РАКОВИНА 70 CM

Чаша с тонкими бортиками занимает все доступное пространство раковины: это наиболее компактная версия CUBO, идеально подходящая для небольших помещений. Удобная тумба оборудована двумя ящиками.

BASIN 70 CM

A bowl with slim rims occupies the total available space of the basin: this is the most compact CUBO variant ideally suitable for small premises. A convenient cabinet is equipped with two drawers.

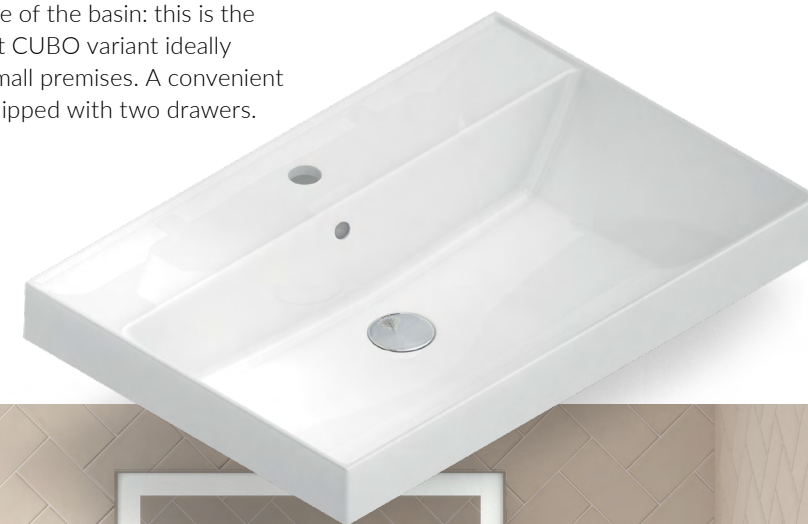

Тонкие компактные раковины PIANO — идеальный синтез стиля и рациональности. Небольшая толщина, прямоугольная чаша, закругленные углы: раковина PIANO украсит ванную комнату в современном стиле.

PIANO

Thin compact PIANO basins are ideal synthesis of style and efficiency. Thin bathroom countertop, rectangular bowl, rounded corners: PIANO basin will adorn the bathroom in a modern style.





KERAMA MARAZZI



РАКОВИНА ДОСТУПНА В ДВУХ РАЗМЕРАХ – 85 CM И 75 CM

Тумбы в двух цветовых решениях фасада – «белый глянец» и «дымчатый вяз» – оснащены двумя выдвижными ящиками. Удобные ручки окрашены в цвет фасада и практически незаметны: так тумба смотрится еще более цельной.

THE BASIN IS AVAILABLE IN TWO SIZES: 85 CM AND 75 CM

The cabinets in two colors of the facade – “white gloss” and “smoky elm” are equipped with two pullout drawers. The convenient handles are painted in the color of the facade and almost invisible: this way the cabinet looks even more solid.

ОТДЕЛКА МЕБЕЛИ

- МДФ окрашенный «белый глянец»
- ЛДСП «дымчатый вяз»



FURNITURE FINISH

- “White gloss” painted medium density fiberboard
- “Smoky elm” laminated chipboard

GEOMETRICA



**Круг транслирует логическую
завершенность, лаконичность и чистоту
стиля: эти ассоциации легли в основу
дизайна новой раковины CIRCO.
Две оригинальные накладные раковины
в классическом стиле олицетворяют
итальянскую элегантность. Тонкий бортик
на высоких стенках чаши подчеркивает
изящество линий.**

CIRCO

A circle presents logical completeness, laconicism and purity of style: these associations have formed the basis for the design of a new CIRCO basin. Two original worktop basins in a classic style embody Italian elegance. A slim rim of the high bowl walls emphasizes cleanliness of the lines.

РАКОВИНА 36 CM

Круглая раковина диаметром 36 см благодаря своему размеру хорошо сочетается как с тумбой PLAZA Classic в классическом стиле, так и с тумбой PLAZA Modern – для более оригинальных и смелых решений.

BASIN 36 CM

A 36 cm round basin harmonizes well both with PLAZA Classic cabinet in the classic style and PLAZA Modern cabinet – for more original and audacious solutions due to its size.

**РАКОВИНА 50 CM**

Овальная версия раковины CIRCO 50x36 идеально подходит для тумб PLAZA Classic.

BASIN 50 CM

An oval 50x36 CIRCO basin is ideally suitable for PLAZA Classic basins.

Дизайн новинки LATO — это взгляд с новой стороны на классическую прямоугольную раковину. Воплощенная практичность: оригинальная раковина LATO предоставляет свободу в расположении и станет компактным решением для небольших ванных комнат и гостевых санузлов.

LATO

The design of LATO innovation is a new view of a classical rectangular basin. Embodied practicality: an original LATO basin provides freedom in arrangement and will become a compact solution for small and guest bathrooms.



РАКОВИНА 50X27 CM

Раковина 50x27 см может использоваться разными способами, в том числе в углу. У стены раковину можно разместить так, чтобы отверстие для смесителя оказалось справа или слева.

Раковина 50x27 см устанавливается на металлическую подвесную раму с держателем для полотенца или на специальную тумбу. Тумба LATO оснащена двумя дверцами и внутренней полкой. Основная дверца открывается при помощи ручки; маленькая створка открывается в случае необходимости для лучшего доступа к внутреннему пространству.

**BASIN 50X27 CM**

Basin 50x27 cm can be used in various ways, including positioning in the corner. The basin can be placed by the wall so that the hole for the mixer is on the right or left.

Basin 50x27 cm is mounted on the metal suspended frame with the towel holder or on a special cabinet. LATO cabinet is equipped with two doors and internal shelf. The main door is opened using a handle; a small door is opened, if necessary, for better access to the internal space.

**CO.wbi.44**

Раковина CONO 44 см с бортиком, встраиваемая сверху
CONO semi-recessed washbasin 44 cm with step

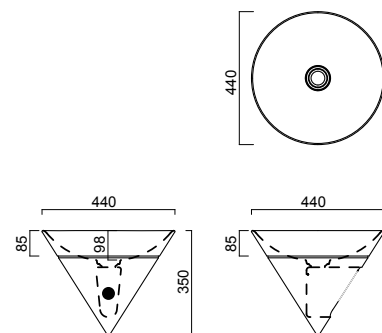
**CO.97\GEN****CO.97\MAL****CO.97\LIM**

Тумба CONO 97 см, ящик, дверца и открытая полка с LED,
белый матовый цвета: открытая полка может быть окрашена
в цвета «дженциана», «мальва» и «лимо».
CONO furniture unit 97 cm, drawer, door and shelf, white matt
colors: shelf can be painted in colors: "genziana", "malva" and "limo"

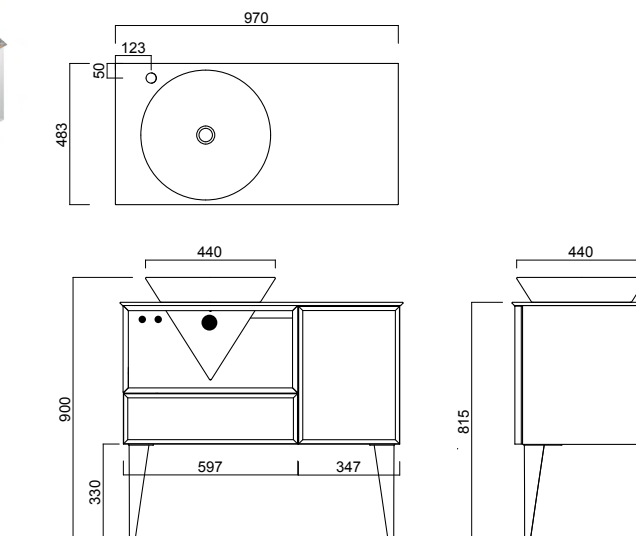
**CO.wb.44**

Раковина CONO 44 см без крепежа
*монтируется на стену (подвесная),
необходимо приобрести специальный крепеж
CONO washbasin 44 cm to be installed with wall hung
(special fixing needed)

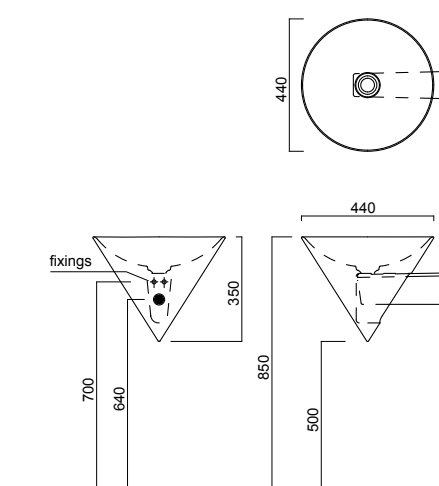
**CO.44\BLK.M****CO.44\WHT.M**

Металлическая структура CONO 44 см,
цвета: белый матовый, черный матовый
*для этой версии необходима круглая полка
CONO metal constuction 44 cm
colors: white matt, black white
*for this version the round shelf is needed

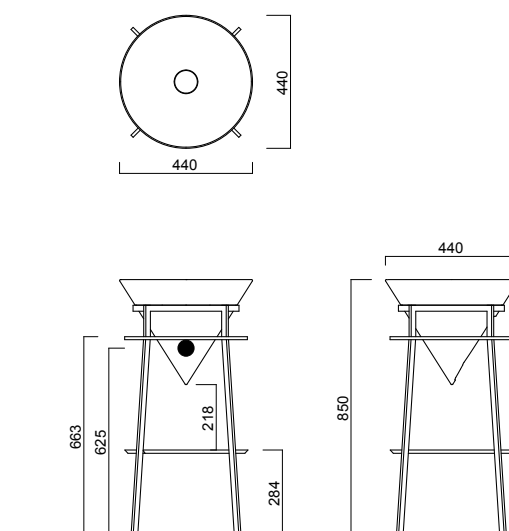

CUBO

**CU.wb.100**

Раковина CUBO 100 см с крепежом
CUBO washbasin 100 cm

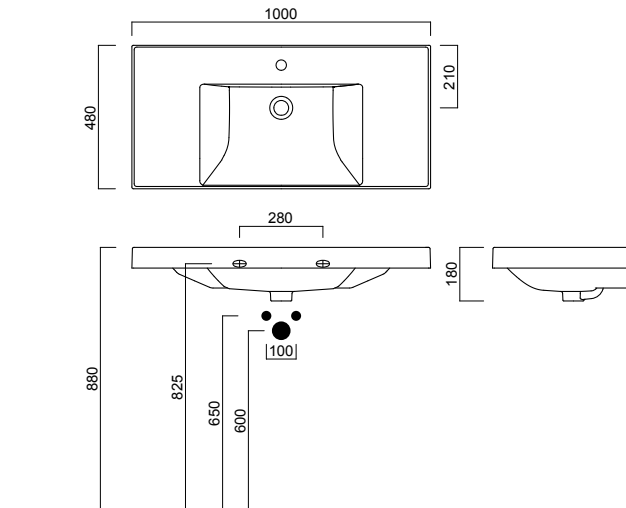
**CU.wb.90rh**

Раковина CUBO 90 см правая с крепежом
CUBO washbasin right 90 cm

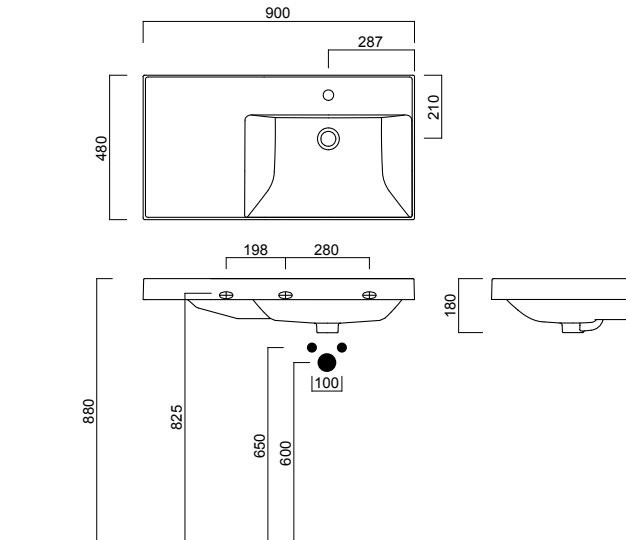
**CU.wb.90lh**

Раковина CUBO левая 90 см с крепежом
CUBO washbasin left 90 cm

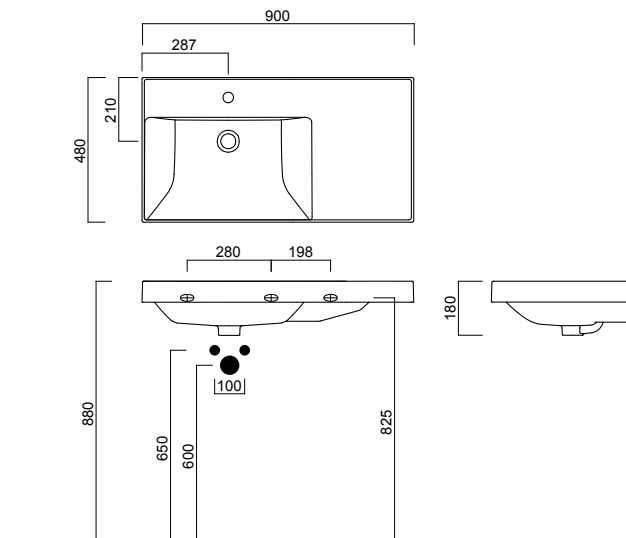

CUBO

**CU.100\WHT****CU.100\MAL****CU.100\LIM**

Тумба CUBO 100 см, 2 ящика цвета: «белый глянец», «мальва», «лимо»
CUBO furniture unit 100 cm, 2 drawers colors: "glossy white", "malva", "limo"

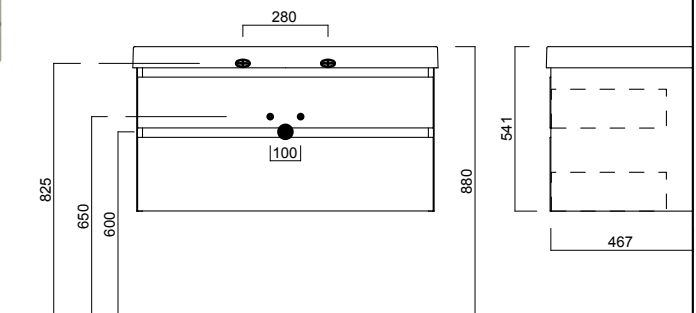
**CU.90rh\WHT****CU.90rh\MAL****CU.90rh\LIM**

Тумба CUBO 90 см правая, 2 ящика+ открытая полка цвета: «белый глянец+метц», «мальва+метц», «лимо+метц»
CUBO furniture unit 90 cm right, drawers +metz colors: "glossy white+metz", "malva+metz", "limo+metz"

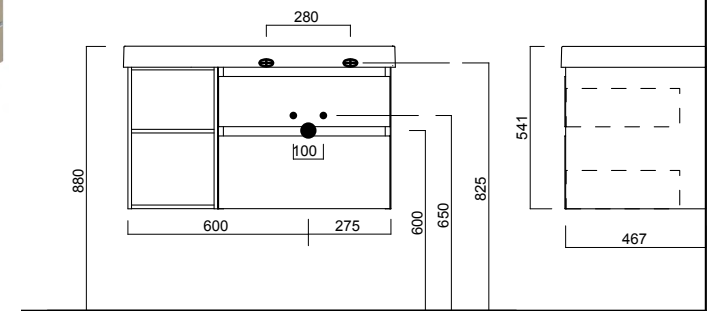
**CU.90lh\WHT****CU.90lh\MAL****CU.90lh\LIM**

Тумба CUBO 90 см левая, 2 ящика+ открытая полка цвета: «белый глянец+метц», «мальва+метц», «лимо+метц»
CUBO furniture unit 90 cm left, 2 drawers +metz colors: "glossy white+metz", "malva+metz", "limo+metz"

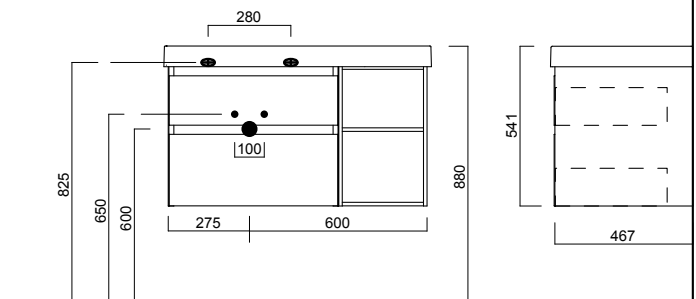

CUBO



CU.wb.80
Раковина CUBO 80 см с крепежом
CUBO washbasin 80 cm

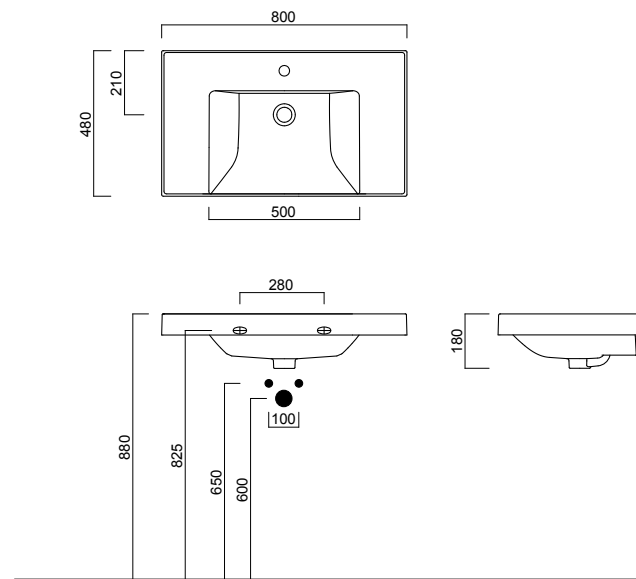

CU.wb.70
Раковина CUBO 70 см с крепежом
CUBO washbasin 70 cm

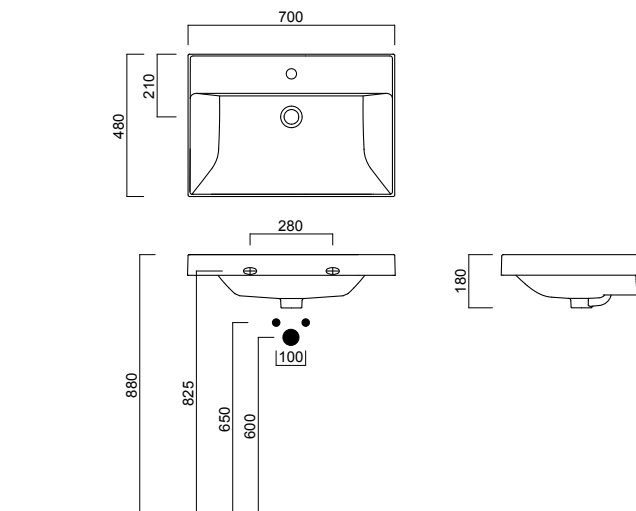

CU.80\WHT **CU.80\MAL** **CU.80\LIM**

Тумба CUBO 80 см, 2 ящика цвета: «белый глянец», «мальва», «лимо»
CUBO furniture unit 80 cm, 2 drawers colors: "glossy white", "malva", "limo"

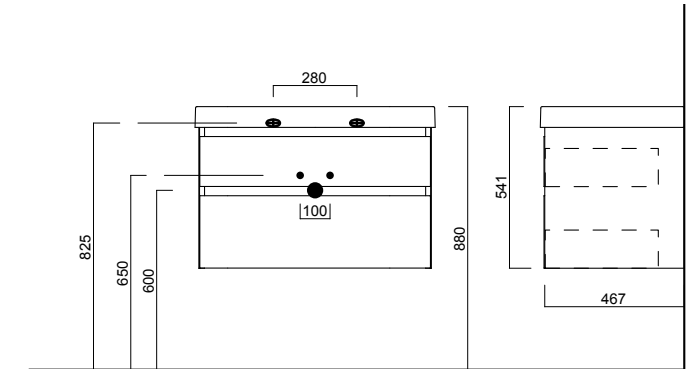

CU.70\WHT **CU.70\MAL** **CU.70\LIM**

Тумба CUBO 70 см, 2 ящика цвета: «белый глянец», «мальва», «лимо»
CUBO furniture unit 70 cm, 2 drawers colors: "glossy white", "malva", "limo"

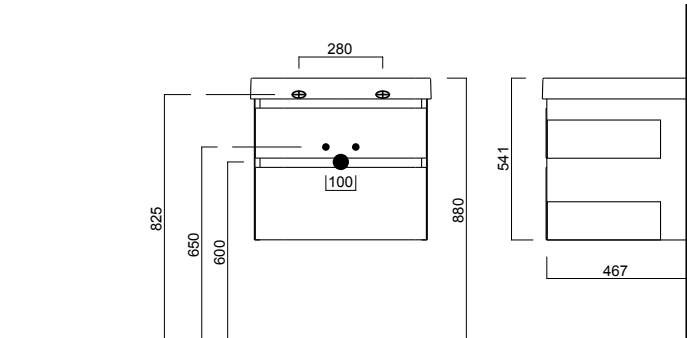

CU.165rh\WHT **CU.165rh\MAL** **CU.165rh\LIM**
CU.165lh\WHT **CU.165lh\MAL** **CU.165lh\LIM**

Пенал CUBO 165 см, 2 дверцы
версии: правая и левая
цвета: «белый глянец», «мальва», «лимо»
CUBO Tall unit 165 cm, 2 doors
version: right and left
colors: "glossy white", "malva", "limo"

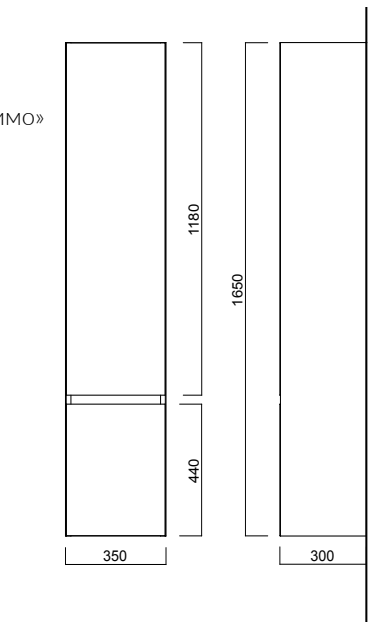

PIANO



PI.wb.85
Раковина PIANO 85 см с крепежом
PIANO washbasin 85 cm

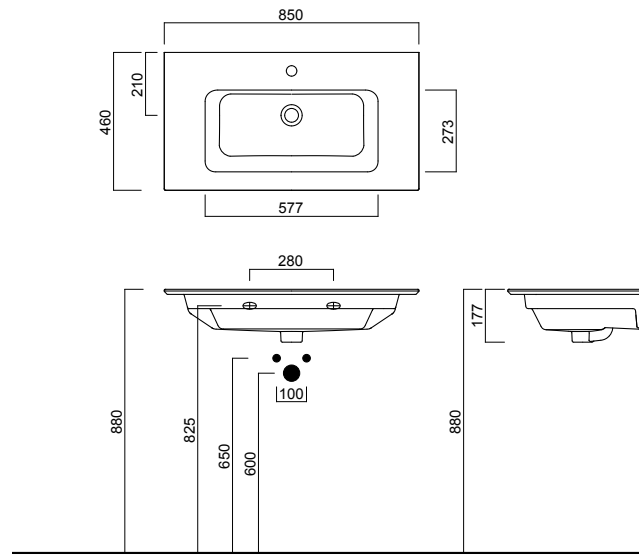

PI.wb.75
Раковина PIANO 75 см с крепежом
PIANO washbasin 75cm

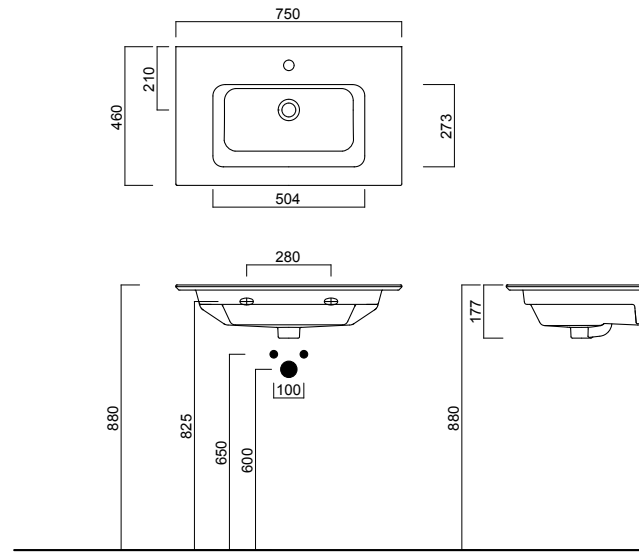

LATO



LA.wb.50
Рукомойник LATO 50 см без крепежа
LATO hand washbasin 50 cm

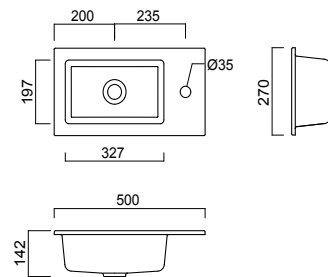

PIANO



PI.85\WHT



PI.85\OLM

Тумба PIANO 85 см, 2 ящика цвета: «белый глянец», «дымчатый вяз»
PIANO furniture unit 85 cm, 2 drawers colors: "glossy white", "smoky elm"

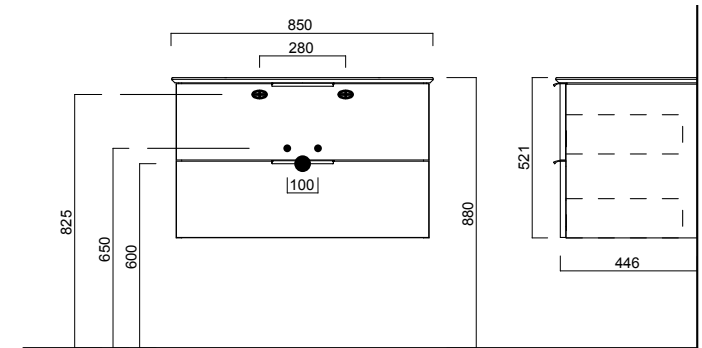

PI.75\WHT



PI.75\OLM

Тумба PIANO 75 см, 2 ящика цвета: «белый глянец», «дымчатый вяз»
PIANO furniture unit 75 cm, 2 drawers colors: "glossy white", "smoky elm"

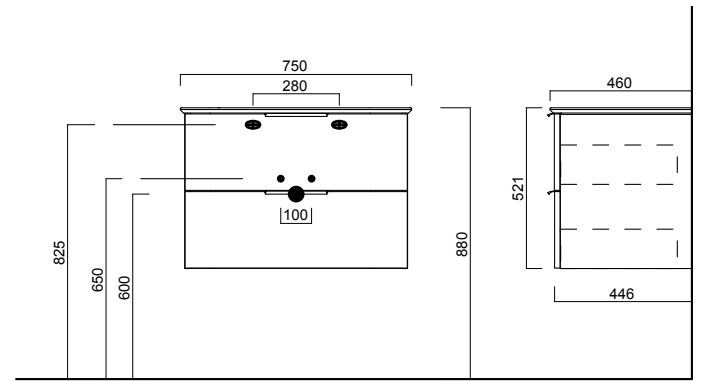

LATO



LA.st.56\BLK



LA.50\WHT

Крепеж для раковины LATO с держателем для полотенца, черный матовый
Support bracket for the LATO wash basin with towel holder, black matt

Тумба LATO 50 см, дверца, «glossy white»
LATO furniture unit 50 cm, 2 door, "glossy white"

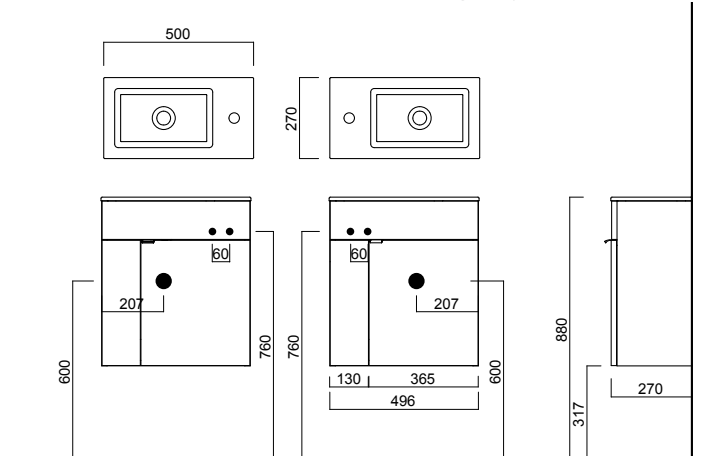

РЕГИОНАЛЬНЫЕ ПОДРАЗДЕЛЕНИЯ ГРУППЫ KERAMA MARAZZI

REGIONAL OFFICES OF KERAMA MARAZZI GROUP

КЕРАМА ЦЕНТР

• Москва (495) 795 00 85, 795 00 45, 795 30 60
E-mail: info@kerama-marazzi.ru

БАЛТКЕРАМА

• Санкт-Петербург (812) 655 62 15, 655 62 16
E-mail: spbinfo@kerama-marazzi.ru

ВОЛГА-КЕРАМА

• Самара (846) 379 40 56
E-mail: volgainfo@kerama-marazzi.ru
• Тольятти (8482) 55 80 32
E-mail: togliattiinfo@kerama-marazzi.ru
• Ульяновск (8422) 59 29 07
E-mail: ulyanovskinfo@kerama-marazzi.ru
• Оренбург (3532) 43 09 11
E-mail: orenburginfo@kerama-marazzi.ru

КОМПАНИЯ ДОН-КЕРАМА

• Ростов-на-Дону (863) 299 45 99, 303 03 23
E-mail: doninfo@kerama-marazzi.ru

ЕНИСЕЙ-КЕРАМА

• Красноярск (391) 275 20 43, 275 20 44, 275 20 45
E-mail: eniseiinfo@kerama-marazzi.ru

ИРКУТСК-КЕРАМА

• Иркутск (3952) 500 531
E-mail: irkutskinfo@kerama-marazzi.ru

КЕРАМА-ВОЛГОГРАД

• Волгоград (8442) 76 39 84, 76 39 85
E-mail: volgogradinfo@kerama-marazzi.ru

КЕРАМА-ЕКАТЕРИНБУРГ

• Екатеринбург (343) 342 04 05, 342 25 00
E-mail: ekaterinburginfo@kerama-marazzi.ru
• Челябинск (351) 220-33-23
E-mail: ekaterinburginfo@kerama-marazzi.ru

КЕРАМА-ЗОЛОТОЕ КОЛЬЦО

• Ярославль (4852) 59 36 29
E-mail: info.goldenring@kerama-marazzi.ru

КЕРАМА-ЗОЛОТОЕ КОЛЬЦО ОП НИЖНИЙ НОВГОРОД

• Нижний Новгород (831) 265 36 38
E-mail: info.goldenring@kerama-marazzi.ru

КЕРАМА-КМВ

• Пятигорск (8793) 36 73 36
E-mail: kmvinfo@kerama-marazzi.ru

КЕРАМА-КМВ ОП КРАСНОДАР

• Краснодар (861) 203 00 33
E-mail: krasnodar_info@kerama-marazzi.ru

КЕРАМА-КРЫМ

• Симферополь (3652) 500 860
E-mail: crimeainfo@kerama-marazzi.ru

КЕРАМА-ПЕРМЬ

• Пермь (342) 212 75 61, 212 78 61
E-mail: perminfo@kerama-marazzi.ru

КЕРАМА-СОЧИ

• Сочи (862) 255 96 65, 253 95 08
E-mail: info_sochi@kerama-marazzi.ru

КЕРАМА МАРАЦЦИ УКРАИНА

• Киев (10 380 44) 593 50 01, 593 50 02
E-mail: krayinfo@kerama-marazzi.ua

ОКА-КЕРАМА

• Орел (4862) 200 500, 200 502
E-mail: oka_sk@kerama-marazzi.ru

ПРЕДСТАВИТЕЛЬСТВО

КЕРАМА MARAZZI

В РЕСПУБЛИКЕ КАЗАХСТАН

• Нур-Султан (7172) 55 05 30, (775) 222 52 52
E-mail: info@kerama-marazzi.kz

СИБИРЬ-КЕРАМА

• Новосибирск (383) 335 85 15, 335 85 16
E-mail: sibirinfo@kerama-marazzi.ru
• Омск (3812) 62 78 79
E-mail: omskinfo@kerama-marazzi.ru

УФА-КЕРАМА

• Уфа (347) 246 10 17, 246 10 18, 216 35 87
E-mail: ufainfo@kerama-marazzi.ru

ЮГРА-КЕРАМА

• Тюмень (3452) 38 52 00
E-mail: tyumeninfo@kerama-marazzi.ru

KERAMA BALTICS

• Riga, Latvia (00 371) 67 795 261, 67 795 260
E-mail: balticsinfo@kerama-marazzi.com



GEO
MET
RICA

KERAMA MARAZZI

kerama-marazzi.com